

【確認問題⑦-2】

算数 立方体・直方体の体積	5年 組 名前
---------------	---------

問一 下の直方体の体積の求め方を考えます。□にあてはまる数を書きましょう。

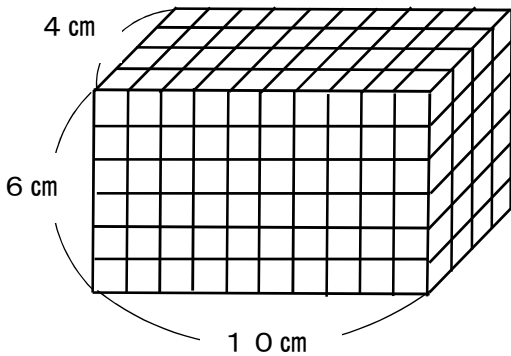

1 cm³の立方体がたてに4個、横に10個ならんでいるから、1だんに□個ならんでいます。

直方体の高さは6 cmなので、1 cm³の立方体が、□だん積みまれています。

1 cm³の立方体の全部の数は、□ × □ × □で求められます。

だから、この直方体の体積は□ cm³です。

問二 次の直方体や立方体の体積を求めましょう。

(1)

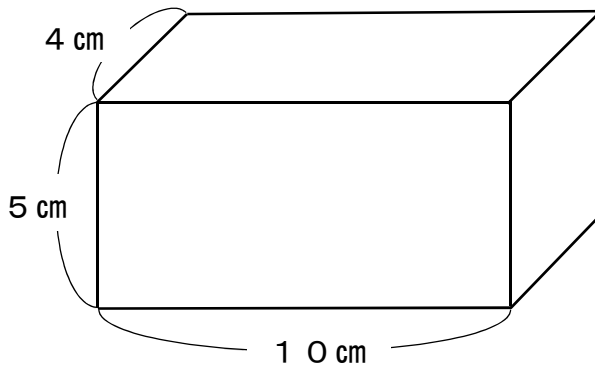

(2)

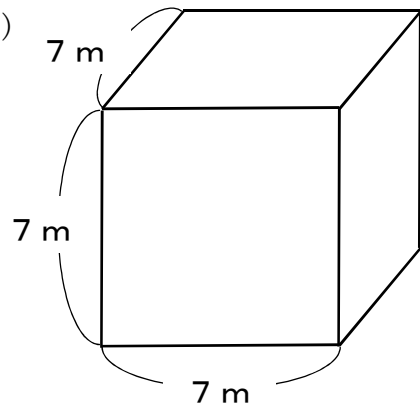

【答え】 □ cm³

【答え】 □ m³

問 三 次の直方体の体積を求めましょう。答えは cm^3 で表しましょう。

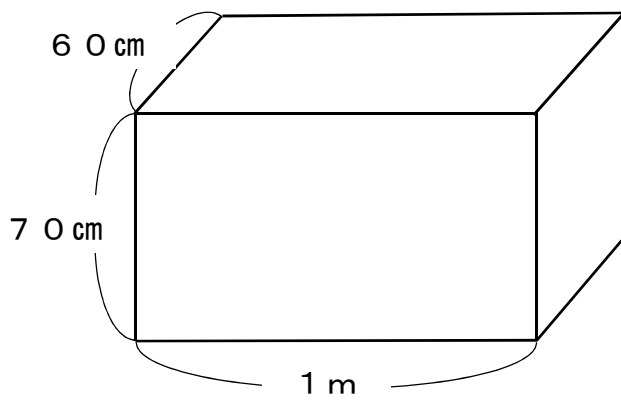

【式】

【答え】

cm^3